

Elektrische Hubsäule
Hubhöhe: 400mm

Gegengewicht

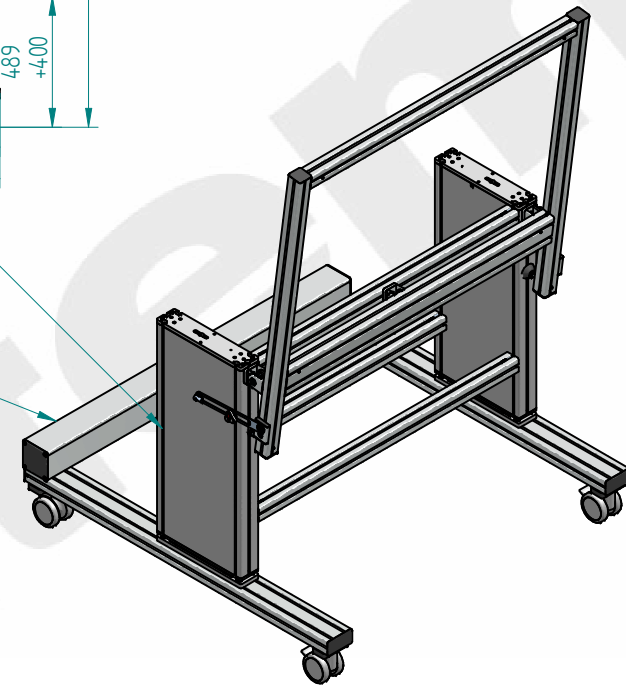

Monitor ist nicht Teil des Angebotes

Bei Bestellung erforderlich !
Zeichnungsfreigabe durch Kunden.
Um Lieferverzögerungen möglichst zu vermeiden, senden Sie bitte die
freigegebene Produktzeichnung zusammen mit der Bestellung an uns:
Datum Unterschrift (Kunde) Firmen-Stempel

Verbinderdarstellung:
keine --> Standard-Verbindungssatz
schwarz --> Gehrgungs-Verbindungssatz
grün --> Automatik-Verbindungssatz
rot --> Universal-Verbindungssatz
blau --> Zentral-Verbindungssatz

00.13	31.01.2025	Neu			rbruckmaier
Index	Datum	Benennung			Name
Massstab:	1:20	Allgemeintoleranz DIN ISO 2768 -mK	Blattname: Blatt1		Größe A3 Blatt 1 von Blatt 5
		Schutzvermerk DIN ISO 16016 beachten	KL-Nr.: 40858		
item Bayern	2024	Tag	Name	AN-Nr.:	
	Bearb.	12.09	rbruckmaier	Kunde: Stadt Haßfurt	
Monitor-Tisch-Konstruktion					Rev. 00

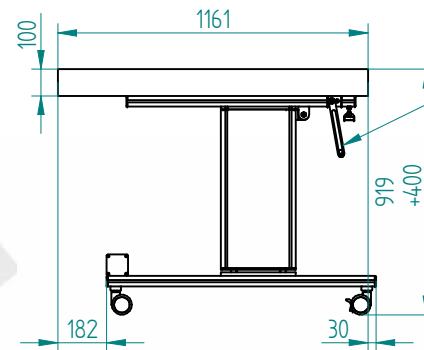
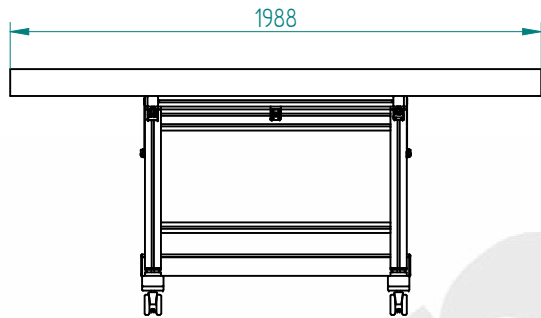

Lasche ist mit Tischbein verbunden.

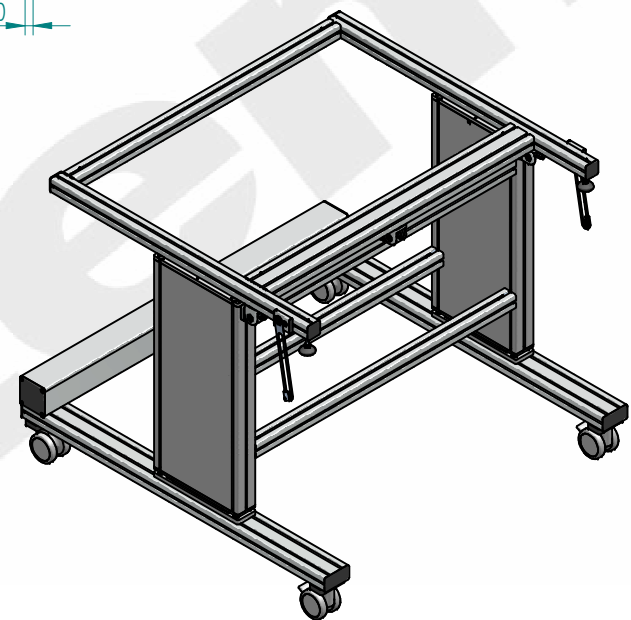
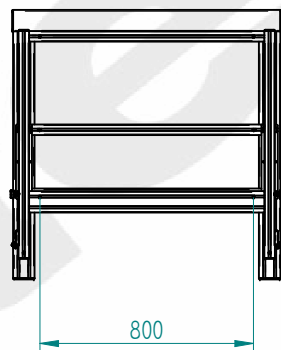

Bei Bestellung erforderlich !
Zeichnungsfreigabe durch Kunden.
Um Lieferverzögerungen möglichst zu vermeiden, senden Sie bitte die
freigegebene Produktzeichnung zusammen mit der Bestellung an uns:

Datum Unterschrift (Kunde) Firmen-Stempel

Verbinderdarstellung:
keine --> Standard-Verbindungssatz
schwarz --> Gehrungs-Verbindungssatz
grün --> Automatik-Verbindungssatz
rot --> Universal-Verbindungssatz
blau --> Zentral-Verbindungssatz

00.13	31.01.2025	Neu			rbruckmaier
Index	Datum	Benennung			Name
Massstab:	1:20	Allgemeintoleranz DIN ISO 2768 -mK	Blattname: Blatt2		Größe A3 Blatt 2 von Blatt 5
		Schutzvermerk DIN ISO 16016 beachten	KL-Nr.: 40858		
item Bayern	2024	Tag	Name	AN-Nr.:	
	Bearb.	12.09	rbruckmaier	Kunde: Stadt Haßfurt	
Monitor-Tisch-Konstruktion					Rev. 00

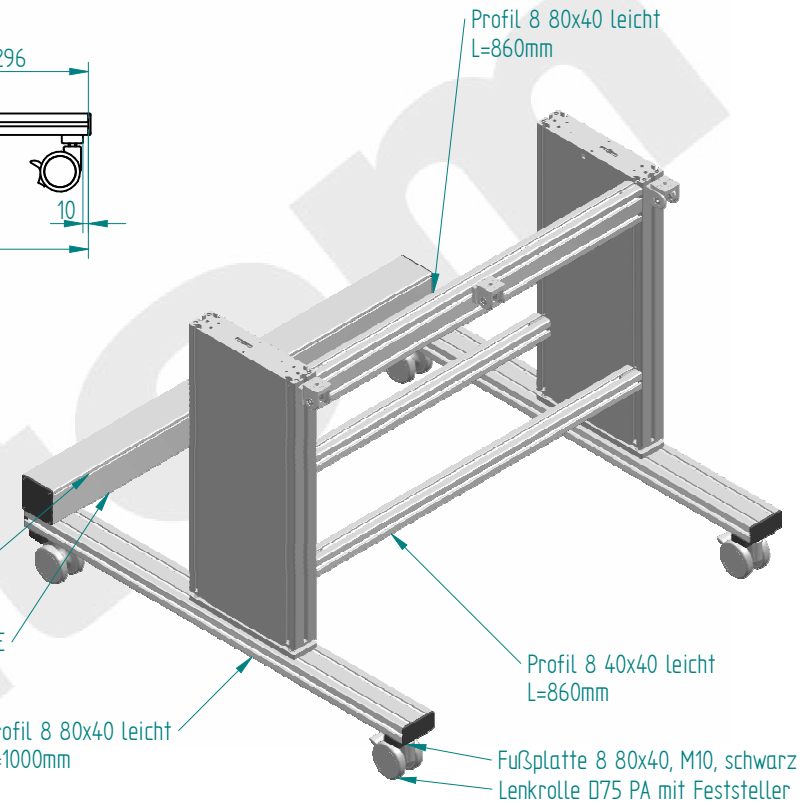
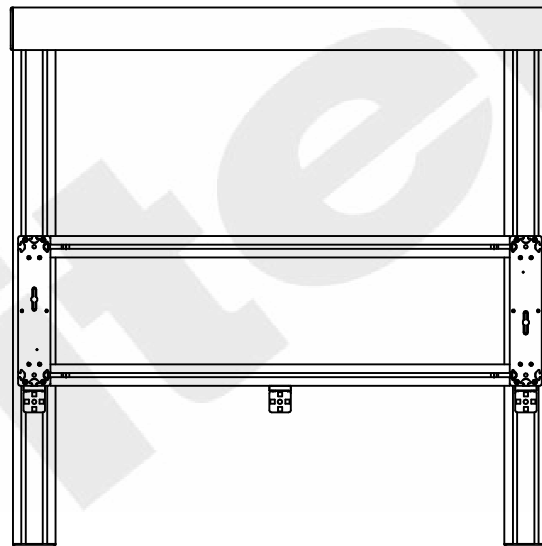
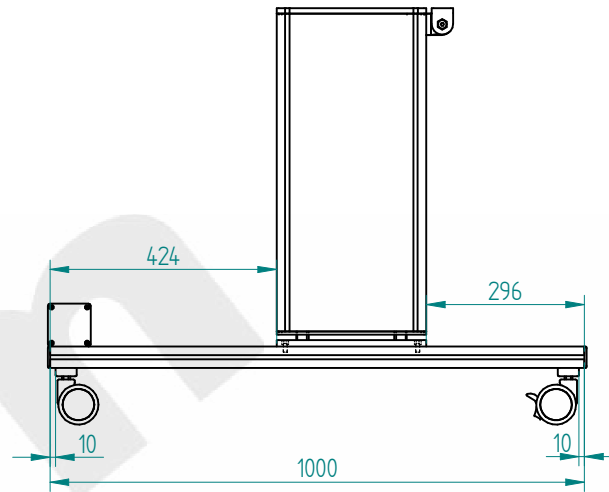
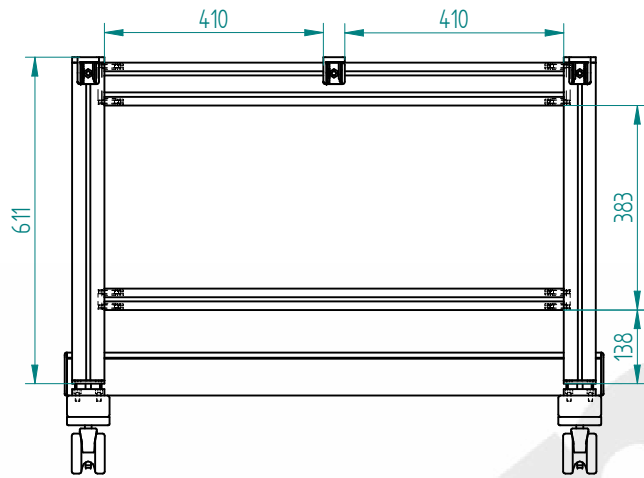

Bei Bestellung erforderlich !
Zeichnungs freigabe durch Kunden.
Um Lieferverzögerungen möglichst zu vermeiden, senden Sie bitte die
freigegebene Produktzeichnung zusammen mit der Bestellung an uns:

Datum Unterschrift (Kunde) Firmen-Stempel

Verbinderdarstellung:
keine --> Standard-Verbindungssatz
schwarz --> Gehrgungs-Verbindungssatz
grün --> Automatik-Verbindungssatz
rot --> Universal-Verbindungssatz
blau --> Zentral-Verbindungssatz

00.13	31.01.2025	Neu			rbruckmaier
Index	Datum	Benennung			Name
Massstab: 1:10	Allgemeintoleranz DIN ISO 2768 -mK		Blattname: Blatt3		Größe A3
Schutzvermerk DIN ISO 16016 beachten		KL-Nr.: 40858		Blatt 3 von Blatt 5	
item Bayern	2024	Tag	Name		AN-Nr.:
	Bearb.	12.09	rbruckmaier	Kunde: Stadt Haßfurt	
Monitor-Tisch-Konstruktion					

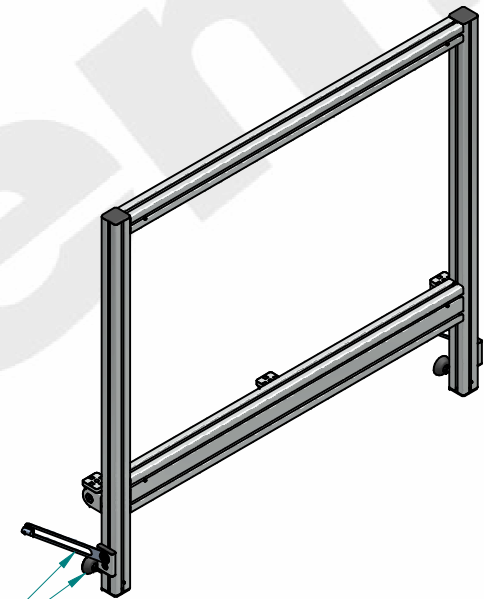
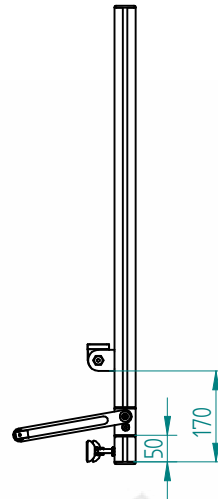
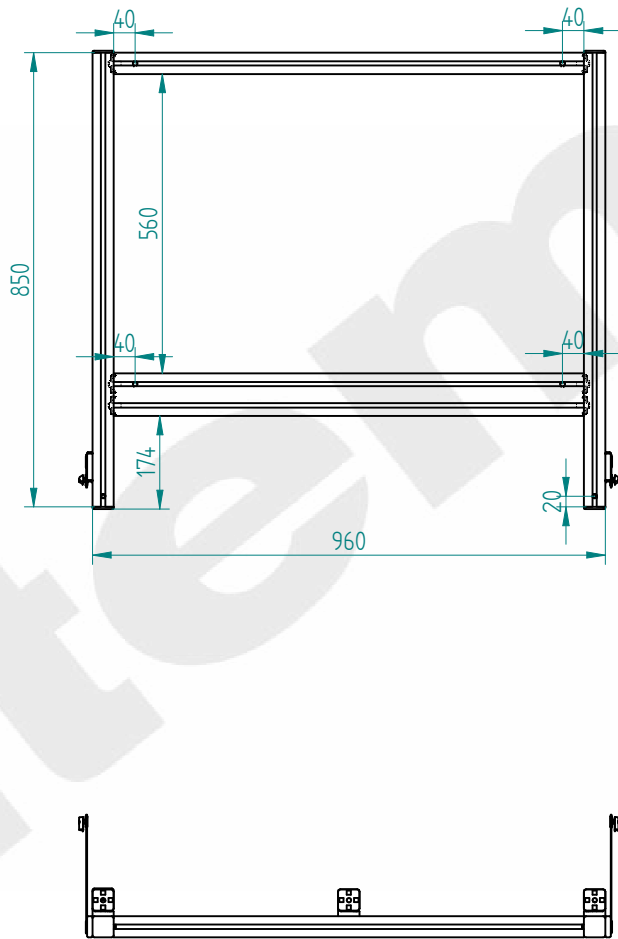

Türöffnungsbegrenzer 8
Stellfuß Ø40, M8x60

Bei Bestellung erforderlich!
Zeichnungsfreigabe durch Kunden.
Um Lieferverzögerungen möglichst zu vermeiden, senden Sie bitte die
freigegebene Produktzeichnung zusammen mit der Bestellung an uns:

Datum Unterschrift (Kunde) Firmen-Stempel

Verbinderdarstellung:
keine --> Standard-Verbindungssatz
schwarz --> Gehrgungs-Verbindungssatz
grün --> Automatik-Verbindungssatz
rot --> Universal-Verbindungssatz
blau --> Zentral-Verbindungssatz

00.13	31.01.2025	Neu			rbruckmaier
Index	Datum	Benennung			Name
Massstab:	1:10	Allgemeintoleranz DIN ISO 2768 -mK	Blattname: Blatt4		Größe A3 Blatt 4 von Blatt 5
		Schutzvermerk DIN ISO 16016 beachten	KL-Nr.: 40858		
item Bayern	2024	Tag	Name	AN-Nr.:	
	Bearb.	12.09	rbruckmaier	Kunde: Stadt Haßfurt	
Monitor-Tisch-Konstruktion					Rev. 00



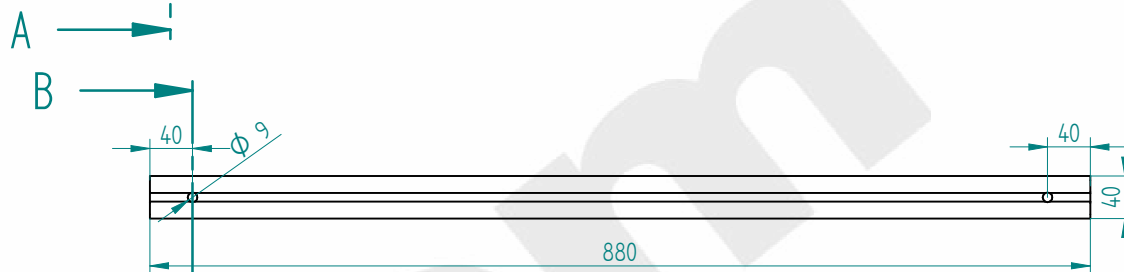

Schnitt A-A

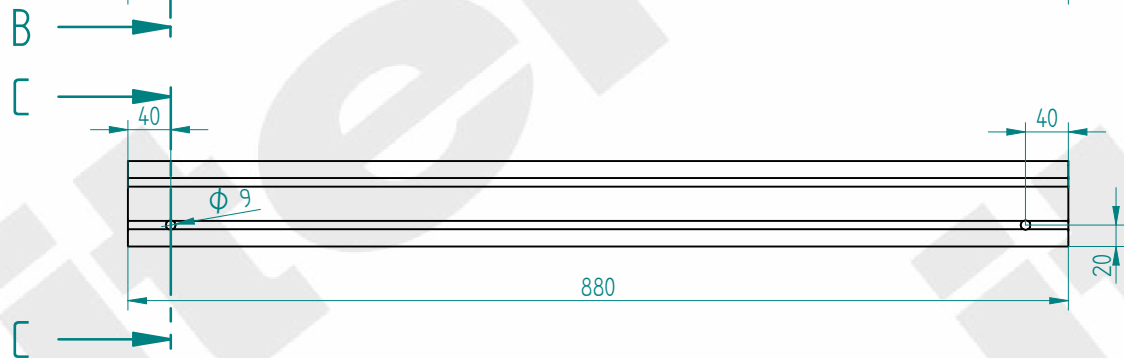

Schnitt B-B

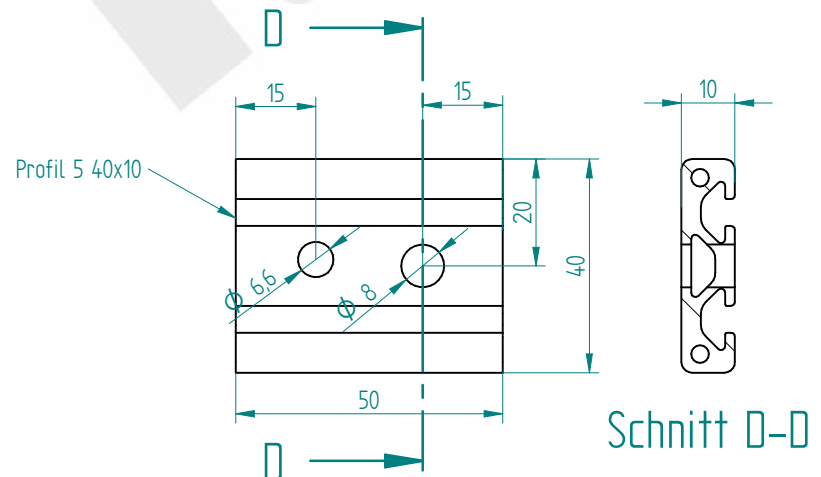

Schnitt C-C



Schnitt D-D

Bei Bestellung erforderlich!
Zeichnungsfreigabe durch Kunden.
Um Lieferverzögerungen möglichst zu vermeiden, senden Sie bitte die
freigegebene Produktzeichnung zusammen mit der Bestellung an uns:
Datum Unterschrift (Kunde) Firmen-Stempel

Verbinderdarstellung:
keine --> Standard-Verbindungssatz
schwarz --> Gehrugns-Verbindungssatz
grün --> Automatik-Verbindungssatz
rot --> Universal-Verbindungssatz
blau --> Zentral-Verbindungssatz

00.13	31.01.2025	Neu			rbruckmaier
Index	Datum	Benennung			Name
Massstab:	1:5	Allgemeintoleranz DIN ISO 2768 -mK	Blattname: Blatt5		Größe A3 Blatt 5 von Blatt 5
		Schutzvermerk DIN ISO 16016 beachten	KL-Nr.: 40858		
item Bayern	2024	Tag	Name	AN-Nr.:	Kunde: Stadt Haßfurt
	Bearb.	12.09	rbruckmaier		
Monitor-Tisch-Konstruktion					Rev. 00